

# HOJA DE ESPECIFICACIONES DE PRODUCTO



## Características Generales

Marca : EPCOM Industrial

Código : IMP30EST

Descripción : Gabinete de Resguardo de Sirena de 30 Watts con Alerta Visual Estroboscópica.

## Características Físicas

Material : Lamina de Acero rolado

Calibre : 26

Color : Beige

Aplicación : Interior/Exterior

## Características Eléctricas

Voltaje de Entrada : 12V CD

Consumo : 160 mA

## Características Dimensionales

Ancho : 212 mm

Altura : 320 mm

Profundidad : 154 mm

Peso : 1 kg

## Características Especiales:

Pintura en polvo electrostática

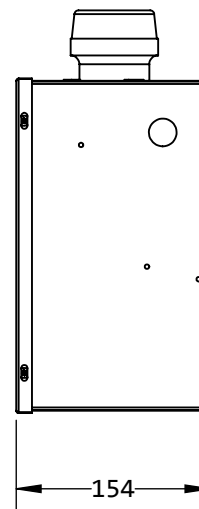
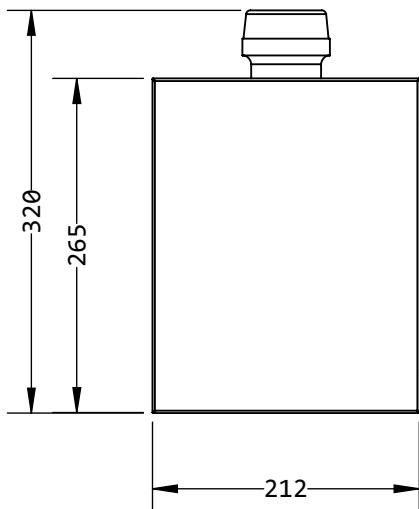
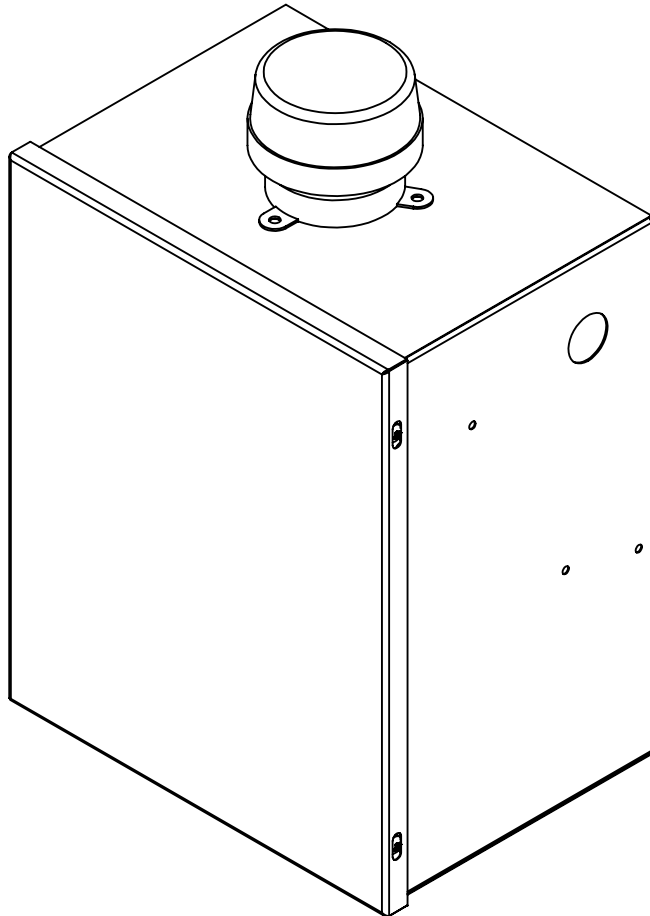

**Fecha de Revisión :** 28/04/17 **Rev :** 001

**Descripción de rev :**  
Nuevo Producto

**Elaboro :** S. Quintana

**Autorizo :**

**Documento de Referencia :** DOC 7.5.1 003/274 MTM

\*Los colores de los productos pueden cambiar por mejoras técnicas.

\*El peso declarado de los equipos es sin accesorios y sin embalaje.

EQUIPOS PROFESIONALES DE COMUNICACIÓN, S.A DE C.V  
Méndez 2001, Col. Pacífico, C.P. 31030, Tel. 614-4120126